

Руководство по эксплуатации на регуляторы давления РДСК (СЯМИ.493611-226А РЭ; ОКП 42 1862)

Настоящее руководство по эксплуатации (далее - РЭ) на регулятор давления газа РДСК (далее регулятор) предназначено для изучения конструкции, принципа работы, правила монтажа и безопасной эксплуатации, а также содержит сведения о техническом обслуживании, текущем ремонте, маркировке, упаковке, транспортировании, хранении, рекламациях, приемке и гарантиях изготовителя.

Работы по монтажу, обслуживанию и эксплуатации регулятора должны проводиться специализированной строительно-монтажной и эксплуатирующей организацией в полном соответствии с настоящим РЭ.

Регулятор изготовлен ООО ЭПО "Сигнал" (Россия) и соответствует техническим условиям СЯМИ.493611-559ТУ, требованиям Технического регламента Таможенного Союза ТР ТС 010/2011 "О безопасности машин и оборудования" (утв. решением Комиссии Таможенного Союза от 18 октября 2011 г. N 823), ГОСТ 34011-2016, ГОСТ 11881-76, "Правилам безопасности сетей газораспределения и газопотребления".

1 Описание и работа

1.1 Назначение изделия

Регулятор давления газа предназначен для снижения высокого или среднего давления газа на среднее, автоматического поддержания среднего выходного давления газа на заданном уровне при изменении расхода и входного давления газа, а также для автоматического отключения подачи газа при аварийном повышении или понижении выходного давления газа сверх допустимых значений.

Вид климатического исполнения регулятора УХЛ2 ГОСТ 15150-69, для работы при температурах от минус 40 до +60 °С.

Регулятор изготавливается в 2-х модификациях:

РДСК-50М - с выходным давлением до 0,1 МПа (до 1 кгс/см²);

РДСК-50БМ - с выходным давлением до 0,3 МПа (3 кгс/см²).

В зависимости от диапазона настройки выходного давления регулятор РДСК-50М изготавливается в двух исполнениях, при этом к шифру регулятора прибавляется соответствующая цифра:

РДСК-50М1 - диапазон настройки выходного давления 0,01...0,04МПа (0,1...0,4 кгс/см²);

РДСК-50М3 - диапазон настройки выходного давления:

св. 0,04...0,1МПа (св.0,4...1,0 кгс/см²).

Пример обозначения регулятора при заказе:

Регулятор РДСК-50М-3 СЯМИ.493611-559ТУ.

Регулятор РДСК-50БМ СЯМИ.493611-559ТУ.

1.2 Технические характеристики

Технические данные, основные параметры и характеристики приведены в таблице 1.

Таблица 1

Наименование параметра или размера	Шифр регулятора		
	РДСК-50М-1	РДСК-50М-3	РДСК-50БМ
1	2	3	4
1 Рабочая среда	Природный газ по ГОСТ 5542-2014 Сжиженный газ ГОСТ 20448-90		
2 Наименьшее входное давление Pвх, МПа	0,1	0,1	0,4
Наибольшее входное давление Pвх, МПа	1,2	1,2	1,2
3 Диапазон настройки выходного давления Pвых, МПа	0,01... 0,04	0,04... 0,1	0,27... 0,3
4 Точность регулирования, % от заданного значения настройки Pвых	±10		
5 Зона нечувствительности, % от Pвых, не более	±2,5		
6 Диапазон настройки давления срабатывания предохранительного запорного клапана ПЗК, от заданного значения Pвых, кПа - при повышении выходного давления - при понижении выходного давления	(1,25...1,4) Pвых (0,3...0,6) Pвых		
7 Погрешность срабатывания ПЗК от заданного значения настройки, %	±5		
8 Степень герметичности рабочего и запорного клапанов	Класс «А» по ГОСТ 9544-2015		
9 Присоединительные размеры: номинальный диаметр прохода - входного патрубка, мм - выходного патрубка, мм - соединение	DN 32 DN 50 Фланцевое по ГОСТ 33259-2015		
10 Габаритные размеры, мм: - длина - ширина - высота	230 180 370		230 142 408
11 Строительная длина, мм	230		
12 Масса, кг, не более	7		
13 Давление закрытия рабочего клапана Pзакр, % от Pвых, не более	20		
14 Класс точности регулятора	10		
15 Условная пропускная способность Ku, м ³ /ч, не менее	100	250	400

Примечание. Регуляторы РДСК-50М-1 выпускаются заводом изготовителем с настройкой выходного давления 0,04 МПа; отключающего устройства - 0,05 и 0,016 МПа соответственно при повышении и снижении выходного давления.

Регуляторы РДСК-50М-3 выпускаются с выходным давлением 0,1 МПа и настройкой отключающего устройства 0,125 МПа и 0,05 МПа соответственно при повышении и снижении выходного давления.

1.2.1 Пропускная способность (максимальный расход, приведенный к стандартным условиям с температурой 293,15 К (20,0 °С), давление 101325 Па (760 мм рт.ст.) по ГОСТ Р 56333-2015) регуляторов для газа с плотностью $\rho=0,72$ кг/м³ при различных давлениях соответствует указанному в таблице 2.

Примечание. Наименьшие и наибольшие расходы с сохранением метрологических характеристик – от 0,01Q_{max} до 0,8Q_{max}.

Таблица 2

Рвх, МПа	Наибольшая пропускная способность Q _{max} , м ³ /ч						
	Рвых, МПа						
	РДСК-50М-1			РДСК-50М-3			РДСК-50БМ
	0,01	0,025	0,04	0,04	0,06	0,1	0,27...0,3
0,1	120	110	100	100	90		
0,2	250	250	250	250	250	250	
0,3	330	330	330	330	330	330	
0,4	400	400	400	400	400	400	400
0,5	500	500	500	500	500	500	500
0,6	600	600	600	600	600	600	600
0,7	650	650	650	650	650	650	650
0,8	720	720	720	720	720	720	720
0,9	800	800	800	800	800	800	800
1,0	860	860	860	860	860	860	860
1,1	920	920	920	920	920	920	920
1,2	1000	1000	1000	1000	1000	1000	1000

Примечание1: Наименьшие и наибольшие расходы с сохранением метрологических характеристик – от 0,01Q_{max} до 0,8Q_{max}.

Примечание 2: Пропускная способность в таблице 1 и 2 указана для газа с плотностью ρ=0,72 кг/м³.

Пропускная способность Q₂ на сжиженном газе (газовая фаза)

пересчитывается по формуле $Q_2 = Q \times \sqrt{\frac{\rho}{\rho_2}}$, м³/ч, где

Q - пропускная способность по природному газу с плотностью ρ=0,72 кг/м³ ;

ρ₂ - плотность сжиженного газа, кг/м³ .

1.3 Характеристики

1.3.1 Регулятор устойчив к воздействию окружающей среды - воздуха с температурой от минус 40 до +60 °С с относительной влажностью 95% при +35 °С без конденсации влаги.

1.3.2 По защищенности от воздействия окружающей среды регулятор соответствует обыкновенному исполнению по ГОСТ Р 52931-2008.

1.3.3 Регулятор работоспособен в условиях воздействия вибрации с частотой (5...35) Гц и амплитудой смещения 0,75мм.

1.3.4 Регулятор в транспортной таре выдерживает без повреждений воздействия:

- а) окружающей среды в диапазоне температур от минус 40 до +60 °С;
- б) относительной влажности до 100% при температуре +40 °С;
- в) вибрации с частотой (10...55) Гц и амплитудой смещения 0,35 мм;
- г) ударных нагрузок со значением пикового ускорения 98 м/с² , длительностью ударного импульса 16 мс, с числом ударов 1000 для каждого из трех взаимно-перпендикулярных направлений.

1.3.5 Регулятор обеспечивает:

- безотказную наработку не менее 44000 ч;
- средний срок службы 30 лет.

- назначенный срок службы 30 лет.

Внимание! По истечении назначенного срока службы необходимо прекратить эксплуатацию регулятора, в независимости от его технического состояния.

1.4 Состав изделия

1.4.1 В комплект поставки регулятора входят составные части и документация согласно таблицы 3.

Таблица 3

Наименование	Шифр	Количество			Примечание
		РДСК-50М-1	РДСК-50М-3	РДСК-50БМ	
Регулятор	РДСК	1	1	1	
Пружина*	РДСК-50-05-08-04Т	1			
Пружина*	226-01-18	1			
Направляющая	РДГД-20-04-00-02А	1			
Тарелка	РДСК-50-05-08-03-01Т	1			
Паспорт	СЯМИ.493611-226А ПС	1	1	1	
Руководство по эксплуатации	СЯМИ.493611-226А РЭ	1	1	1	
Руководство по эксплуатации на иностранном языке	СЯМИ.493611-226А РЭ	1	1	1	Поставляется по отдельному заказу
Комплект запасных частей для регуляторов давления газа РДСК-50М-1(М-3)	226-СБ16	1	1		Поставляется по отдельному заказу
Комплект запасных частей для регулятора давления газа РДСК-50БМ	274А-СБ12			1	Поставляется по отдельному заказу

*Комплект пружин для настройки ПЗК в диапазоне выходного давления 0,01...0,025 МПа.

1.5 Устройство и работа

Регулятор РДСК-50М (см. рисунок 1) состоит из двух основных узлов: собственно регулятора и отключающего устройства.

Подмембранная полость регулятора через штуцер соединяется с магистральным трубопроводом, подмембранная полость отключающего устройства сообщается с подмембранной полостью регулятора через трубопровод.

Регулятор состоит из корпуса 6, в котором установлены седло 16 отсечного клапана 15 и седло 17 рабочего клапана 18.

Рабочий клапан 18 посредством штока 7 соединён с мембраной 9, закреплённой в корпус 8 крышкой 13.

На штоке 7 втулкой 5 закреплён разгрузочный сильфон, компенсирующий влияние входного давления на работу регулятора.

В крышке 13 имеется дыхательное отверстие диаметром 4 мм для связи с атмосферой, и располагается сменная пружина 10 с направляющей 11, предназначенные для настройки выходного давления.

Корпус регулятора 6 соединён с помощью шпилек и гаек с отключающим устройством 21, выполненным в отдельном корпусе.

Отключающее устройство имеет мембрану 24, связанную механизмом исполнительным 20, который с помощью подвижного фиксатора стопорит шток 22, фиксируя открытое положение клапана 15.

Настройка регулятора на необходимое выходное давление осуществляется сменной пружиной 10 (см. комплектность).

Настройка отключающего устройства осуществляется пружинами 2 и 3 с помощью вращения направляющих 1 и 4.

Подаваемый к регулятору газ среднего или высокого давления проходит через входную полость корпуса 6, седло отсечного клапана 16 и проходя через зазор между рабочим клапаном 18 и его седлом 17, редуцируется до среднего давления и через выходную полость поступает к потребителю.

Импульс выходного давления по трубопроводу из контрольной точки передаётся в подмембранную полость регулятора; в подмембранную полость отключающего устройства - по трубопроводу 4.

При устойчивом повышении или снижении выходного давления до величины настройки отключающего устройства фиксатор исполнительного механизма 20 усилием на мембране 24 выводится из зацепления и клапан 15 под действием пружины 14 закрывает седло 16; поступление газа прекращается.

Пуск регулятора в работу после срабатывания отключающего устройства производится вручную.

Для этого выворачивается пробка 23 и плавно перемещается шток 22 до того момента, когда за его выступ западёт фиксатор исполнительного механизма 20. Затем пробка 23 вворачивается на место до упора.

Устройство и принцип работы регулятора РДСК-50БМ аналогичны регулятору РДСК-50М и отличаются площадью рабочей мембраны 9 и характеристиками настроечных пружин.

В связи с постоянными работами по усовершенствованию регуляторов в конструкции могут быть внесены изменения, не отражённые в настоящем РЭ.

1.6 Маркировка и пломбирование

1.6.1 На внешней поверхности регулятора закреплен шильдик, содержащий:

- товарный знак;
- наименование страны изготовителя;
- обозначение регулятора;
- заводской номер;
- дату изготовления;
- условную пропускную способность K_v , м³/ч;
- номинальное давление PN;
- номинальный диаметр прохода DN;
- диапазон настройки;
- знак направления потока среды;
- знак соответствия Техническому Регламенту;
- шифр технических условий.

1.6.2 На корпусе регулятора указано направление потока рабочей среды и материал корпуса. Маркировка материала корпуса по ГОСТ 2171-90.

1.6.3 На СЯМИ.493611-226АРЭ, СЯМИ.493611-226АПС, шильдике и упаковке регулятора нанесен единый знак обращения продукции на рынке государств - членов Таможенного союза.

1.6.4 На регуляторе предусмотрена пломбировка разъемных соединений согласно рабочей конструкторской документации.

1.7 Упаковка

1.7.1 Регулятор упакован согласно требованиям СЯМИ.493611-559ТУ.

1.7.2 Регулятор уложен в ящик и надежно закреплен от перемещений внутри ящика.

1.7.3 Сопроводительная документация и детали, входящие в комплект уложены во влагонепроницаемые пакеты и помещены в ящик.

1.7.4 Маркировка транспортной тары соответствует ГОСТ 14192-96 с нанесением предупредительных знаков "Верх, не кантовать", "Хрупкое. Осторожно", "Беречь от влаги".

1.7.5 На упаковке нанесено: вид и номинальное давление используемого газа; товарный знак; наименование страны изготовителя; обозначение регулятора.

2 Использование по назначению

2.1 Указание мер безопасности

2.1.1 Монтаж, запуск и эксплуатация регулятора должны производиться специализированной строительно - монтажной и эксплуатирующей организацией в соответствии с утвержденным проектом, требованиями "Правил безопасности сетей газораспределения и газопотребления", ГОСТ 12.2.003-91, ГОСТ 12.2.063-2015, ГОСТ Р 54983-2012, СП 62.13330.2011 «СНиП 42-01-2002. Газораспределительные системы», а также настоящего РЭ.

2.1.2 При эксплуатации регулятора во избежание несчастных случаев и аварий потребителю запрещается:

- приступать к работе с регулятором, не ознакомившись с настоящим РЭ;
- устранять неисправности, производить разбор и ремонт регулятора лицами, не имеющими на это права;
- производить работы по устранению дефектов при наличии давления рабочей среды в трубопроводе;
- использовать регулятор в условиях не соответствующих указанным в таблице 1.
- у места установки регулятора курить, зажигать открытый огонь, включать и выключать электроприборы (если они не выполнены во взрывозащищенном исполнении).

2.1.3 В случае появления запаха газа у места установки регулятора или прекращения поступления газа потребителю, для устранения неисправностей необходимо вызвать представителя эксплуатирующей или аварийной службы специализированной организации.

2.1.4 При установке регулятора на газопроводах, испытывающих температурные воздействия, предусматривать возможность компенсации температурных деформаций газопроводов.

2.1.5 В случае возникновения аварийной ситуации, необходимо остановить подачу газа на регулятор.

2.1.6 Обслуживание регулятора специализированной организацией необходимо проводить в светлое время суток, в темное время суток необходимо использовать осветительные приборы во взрывозащищенном исполнении.

2.2 Подготовка изделия к работе

2.2.1 Распаковать регулятор.

2.2.2 Проверить комплектность поставки в соответствии с руководством по эксплуатации.

2.2.3 Проверить регулятор наружным осмотром на отсутствие механических повреждений и сохранность пломб.

2.2.4 Регулятор должен устанавливаться на входе в помещение котельных, в проветриваемых нежилых помещениях в соответствии с проектом, разработанным специализированной проектной организацией. При необходимости регулятор может быть размещён в металлическом запирающемся шкафу.

2.2.5 Монтажная схема регулятора должна обеспечивать возможность удобного доступа к регулятору. Высота установки регулятора должна быть не более 2 м. При установке регулятора на высоте более 2 м предусмотреть площадку для обслуживания. На газопроводе перед и за регулятором должна предусматриваться установка газовых кранов.

2.2.6 Монтаж и включение регулятора должны производиться специализированной строительно-монтажной и эксплуатационной организацией в соответствии с утверждённым проектом, техническими условиями на производство строительно-монтажных работ, "Правилами безопасности в газовом хозяйстве", а также настоящим руководством по эксплуатации.

2.3 Порядок работы

2.3.1 Откройте плавным поворотом кран перед регулятором. Кран после регулятора при этом должен быть закрыт.

2.3.2 Выверните пробку 23 и потяните её на себя до момента, когда фиксатор 20 войдёт в зацепление с выступом штока 22, что соответствует открытому положению отсечного клапана. При этом пробка 23 находится в неподвижном состоянии и свободно вращается на штоке 22.

В случае, когда отсечной клапан не фиксируется в открытом положении при заданном выходном давлении, необходимо плавно изменить выходное давление увеличив или уменьшив его в пределах допустимой погрешности (см. пункт 6 таблицы 1). При этом пробку 23 необходимо постоянно удерживать в оттянутом состоянии. Изменение выходного давления производить согласно пункту 7.3.2 или с помощью запорно-регулирующей арматуры.

Вверните пробку 23 на место.

2.3.3 Проверьте соединения регулятора с газопроводом на герметичность при помощи мыльной эмульсии, при наличии утечек устранить их.

2.3.4 Откройте кран после регулятора и проверьте давление газа по манометру. Давление газа после регулятора должно быть в пределах, соответствующих диапазону регулирования регулятора.

2.3.5 Готовый к эксплуатации регулятор, опломбированный в соответствии с техническими условиями, предъявляется комиссии в указанном порядке.

2.3.6 Приёмка регулятора и ввод его в эксплуатацию оформляются актом.

2.3.7 Конструкцией регулятора предусмотрена настройка следующих параметров:

- 1) настройка выходного давления;
- 2) настройка давления срабатывания отключающего устройства при понижении выходного давления;
- 3) настройка давления срабатывания отключающего устройства при повышении выходного давления.

2.3.8 Настройка выходного давления производится вращением направляющей 11 (см. рисунок 1), ослабляющей или сжимающей пружину 10. При вращении направляющей 11 по часовой стрелке выходное давление увеличивается, а против - уменьшается.

2.3.9 Настройка давления срабатывания отключающего устройства при понижении выходного давления производится путём ослабления или сжатия пружины 2 вращением направляющей 1.

2.3.10 Настройка давления срабатывания отключающего устройства при повышении выходного давления производится путём ослабления или сжатия пружины 3 вращением направляющей 4.



Рисунок 1- Функциональная схема.

1, 4-направляющая; 2, 3-пружина; 5-штулка; 6-корпус; 7-шток; 8-корпус; 9-мембрана; 10, 14-пружина; 11-направляющая; 12-разгрузочный сильфон; 13-крышка; 16-седло отсечного клапана; 17-седло рабочего клапана; 18-рабочий клапан; 19-пробка; 20-механизм контроля; 21-отключающее устройство; 22-шток; 23-пробка; 24-мембрана; 25-пломба.

3 Техническое обслуживание

Техническое обслуживание регуляторов должно осуществляться эксплуатирующей организацией, имеющей допуск. К эксплуатации и работам по техническому обслуживанию регуляторов должны допускаться лица, прошедшие соответствующее обучение и имеющие документы установленного образца.

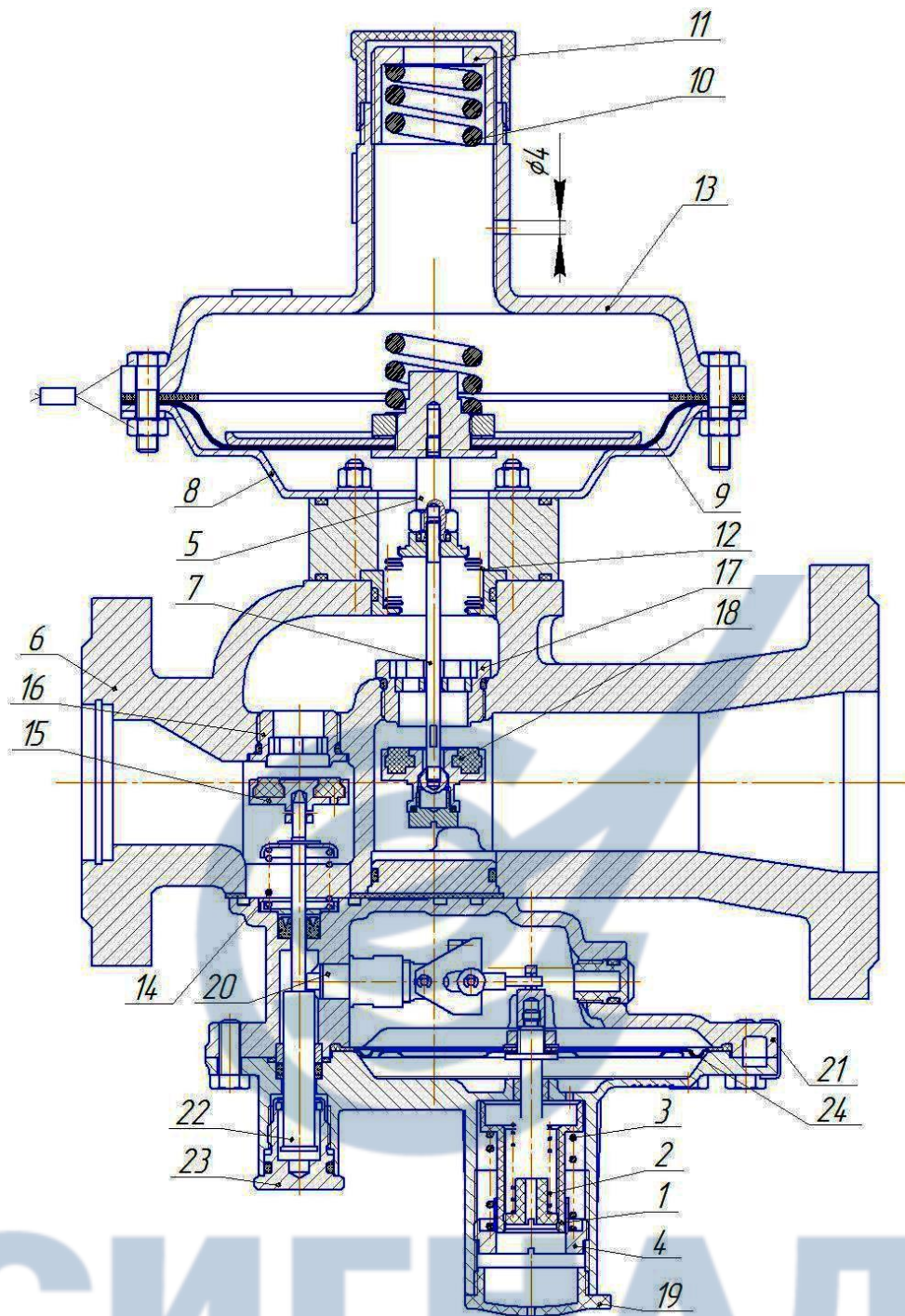
При эксплуатации должны выполняться следующие виды работ:

- осмотр технического состояния;
- ремонт по техническому состоянию;
- текущий и капитальный ремонт.

3.1 Осмотр технического состояния

Осмотр технического состояния регулятора проводится в сроки, установленные производственной инструкцией, но не реже одного раза в 6 месяцев.

Перечень работ, производимых при осмотре технического состояния, приведен в таблице 4.

Таблица 4

Содержание работ и метода их проведения	Технические требования	Приборы, инструменты, приспособления и материалы для выполнения работ
1 Проверка герметичности резьбовых соединений мыльной эмульсией	Утечка газа в соединениях не допускается	Мыльная эмульсия
2 Наружный осмотр регулятора на наличие внешних повреждений	Отсутствие внешних механических повреждений	Визуально
3 Проверка давления газа за регулятором	Давление газа за регулятором должно быть в пределах 10% от настроечного значения	Манометр класса не менее 2,5

Примечание 1. Если обнаружилась неисправность регулятора, то необходимо провести ремонт по техническому состоянию.

Примечание 2. Ремонт по техническому состоянию проводить вне взрывоопасной зоны.

3.2 Перечень критических отказов и способы их устранения

Таблица 5- Указания по устранению критических отказов

Таблица 5

Описание критических отказов, внешнее их проявление	Возможные причины	Указания по устранению
1 Значительное снижение выходного давления - сработало отключающее устройство	1 Заедание подвижной системы регулятора 2 Загрязнение трущихся частей 3 Прорыв разгрузочной мембраны 4 Поломка настроечной пружины	Разобрать регулятор, очистить от пыли, заменить неисправные детали, настроить регулятор
2 Значительное повышение выходного давления - сработало отключающее устройство	1 Заедание подвижной системы регулятора 2 Прорыв рабочей мембраны 3 Поломка настроечной пружины 4 Износ или повреждение уплотнения рабочего клапана	Разобрать регулятор, очистить от пыли, заменить неисправные детали, настроить регулятор

3 Давление газа перед приборами не соответствует норме за счет значительного снижения или повышения выходного давления. Отключающее устройство не срабатывает	1 Заедание подвижной системы отключающего устройства 2 Поломка пружин отключающего устройства 3 Износ или повреждение уплотнения отсечного клапана 4 Прорыв мембраны отключающего устройства	Заменить неисправные детали, настроить отсечной клапан
--	---	--

3.3 Объем и сроки выполненных работ

Объемы, сроки всех видов работ, выполняемых при осмотре технического состояния, техническом обслуживании, капитального ремонта должны соответствовать требованиям «Правил безопасности сетей газораспределения и газопотребления», текущего ремонта не менее 1 раза в пять лет.

При проведении работ необходимо руководствоваться «Правилами применения технических устройств на опасных производственных объектах», «Типовой инструкцией по организации безопасного проведения огневых работ на взрывоопасных и взрывопожарных объектах», «Правилами технической эксплуатации и требованиями безопасности труда в газовом хозяйстве Российской Федерации».

4 Хранение

4.1 Хранение регулятора должно осуществляться в упакованном виде, в закрытых помещениях, обеспечивающих сохранность от механических повреждений и воздействий агрессивных сред.

Группа условий хранения 4 по ГОСТ 15150-69. Упаковки допускаются устанавливать штабелями не более, чем в 5 рядов, в строгом соответствии с предупредительными знаками на таре.

4.2 Назначенный срок хранения регулятора не более трех лет.

5 Транспортирование

Транспортирование регулятора в упакованном виде может осуществляться любым видом транспорта, по группе условий хранения 4 по ГОСТ 15150-69. При этом должно быть обеспечено:

- температура окружающей среды от минус 40 до +60 °С;
- транспортная тряска с ускорением не более 98 м/с²;
- относительная влажность воздуха не выше (95±3)% при температуре 35 °С.

6 Сведения о рекламациях

Акт о вскрытых дефектах регулятора, составляется в течении 5 дней после обнаружения в соответствии с "Инструкцией о порядке приемки продукции производственно-технического назначения и товаров народного потребления по качеству", утвержденной постановлением Госарбитража при Совете Министров СССР от 25.04.66 г. № II-7.

Регистрация рекламаций должна быть по форме

Дата ввода изделия в эксплуатацию	Краткое содержание рекламации	Меры, принятые по рекламации

Рекламация не принимается, если не заполнена дата ввода изделия в эксплуатацию.

7 К сведению потребителя

Послегарантийный ремонт производится предприятием- изготовителем по ремонтной документации предприятия-изготовителя или на предприятии эксплуатационной организации, ко-

торое может заключить договор с предприятием-изготовителем на покупку ремонтного комплекта.

8 Диагностирование

8.1 Диагностика технического состояния регулятора должна проводиться по истечении гарантийного срока.

Диагностика с целью определения необходимости проведения текущего или капитального ремонта с целью обеспечения безопасной эксплуатации регулятора в послегарантийный период должна включать проверку:

- герметичности рабочего клапана;
- герметичности запорного клапана;
- герметичности корпуса;
- диапазон настройки срабатывания ПЗК;
- погрешность срабатывания ПЗК.

Проверку проводить согласно методике раздела 3 настоящего РЭ.

8.2 По результатам диагностики принять решение о продлении срока службы. Срок службы может быть увеличен, но не более чем на три года.

По истечении продленного срока службы регулятора, вновь подвергнуть его диагностике. Максимальный предельный срок службы не может быть более 6 (шести) лет.

9 Утилизация

Регуляторы в своем составе не имеют материалов, представляющих опасность для жизни, здоровья людей и окружающей среды. Регуляторы в своем составе не содержат драгоценных металлов.

Для утилизации регулятора, необходимо выполнить следующие действия:

1. Остановить подачу газа на регулятор;
2. Сбросить рабочую среду из газопровода через продувочные свечи;
3. Демонтировать регулятор с участка газопровода;
4. Переместить регулятор в безопасную зону;
5. Разобрать регулятор на детали, рассортировать по материалам (сталь, алюминий и его сплавы, латунь и т.д.) и отправить в металлолом. Детали из резины, и пресс-материалов отправить на разрешенную свалку.

СИГНАЛ

10 Габаритно-монтажная схема регуляторов

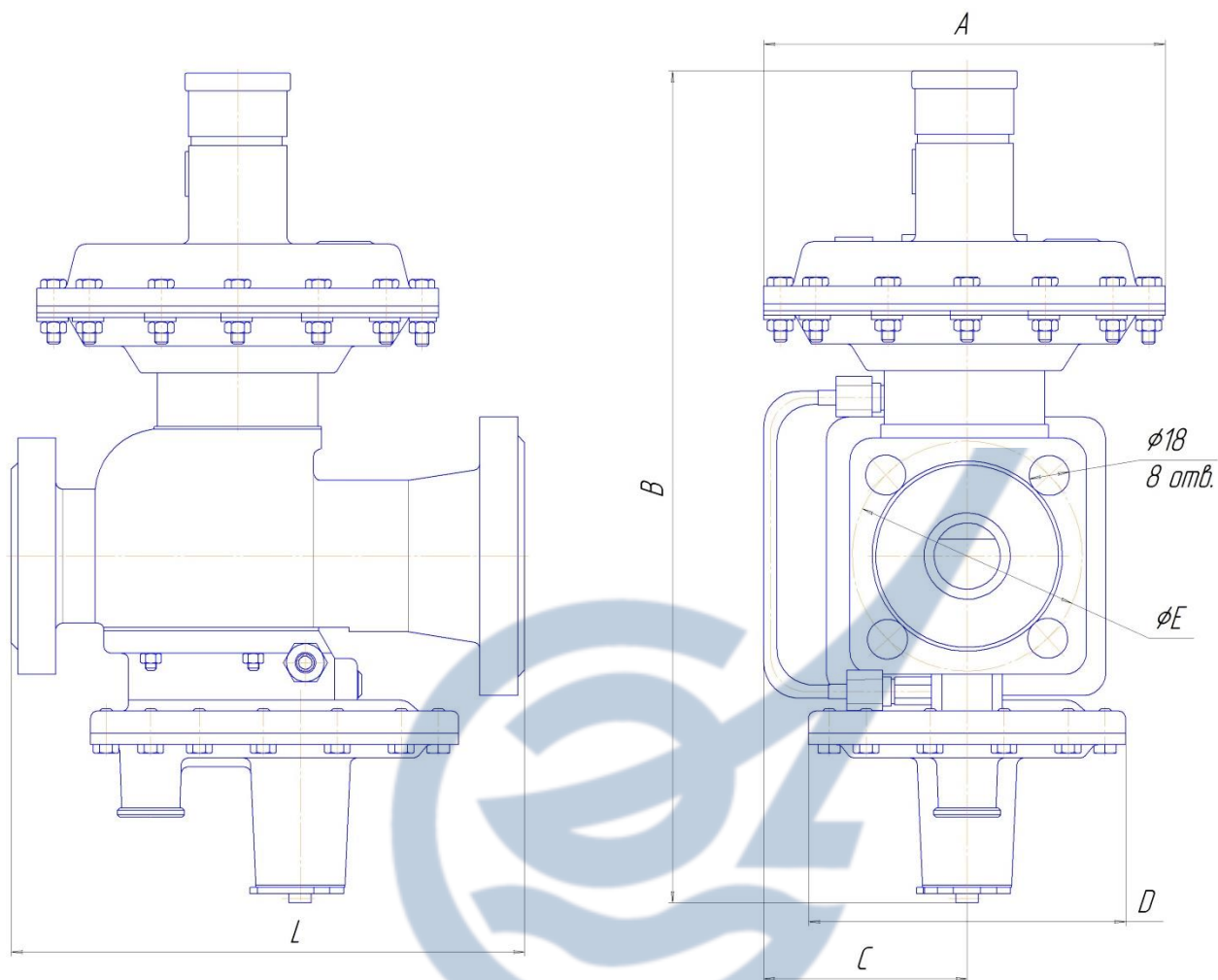

Наименование прибора	A, мм	B, мм	C, мм	D, мм	E, мм		L, мм
					Вход, мм	Выход, мм	
РДСК-50М	$\phi 180$	370	90	$\phi 142$	$\phi 100$	$\phi 125$	230
РДСК-50БМ	$\phi 128$	408	90	$\phi 142$	$\phi 100$	$\phi 125$	230

Рисунок 2

11 Схема подключения импульсной линии регуляторов РДСК-50М, РДСК-50БМ



Рисунок 3

1 - импульсная трубка (трубопровод DN 6, длина по месту, материал – труба ДКРНМ 8x1 ГОСТ 617-2006); 2, 3 – гайка накидная М14x1-7Н с ниппелем; 4 – штуцер приварной М14x1-6е; 5 – дроссель регулировочный (со штуцером для подключения импульсного трубопровода); 6 – распределитель (труба DN 20; DN 25; DN 32).

Примечание:

1. Радиус R – радиус изгиба трубы $R \geq 20$ мм (сплющивание не допускается);
2. Ниппель 3 под трубку DN 6 и с разделкой под конец штуцера 4;
3. Распределитель 6 – установить вертикально или под углом до 45° к вертикали;
4. Расстояние L рассчитывается от места последнего пневматического сопротивления (фланец, отвод, кран и т.п.)
5. Скорость потока в месте отбора импульса не должна превышать 25 м/с. Исходя из этого параметра выбирается необходимый номинальный диаметр трубопровода.

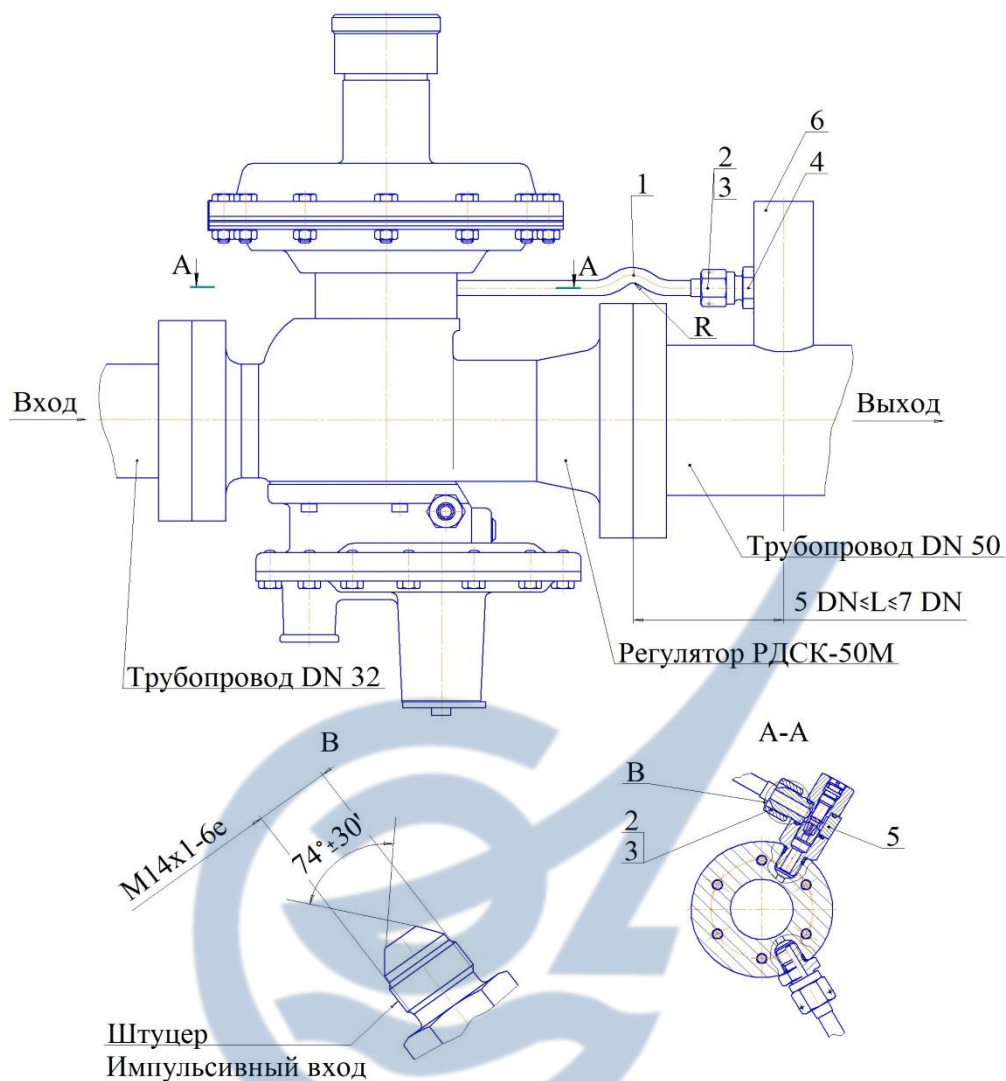

ЕВРАЗИЙСКИЙ ЭКОНОМИЧЕСКИЙ СОЮЗ ДЕКЛАРАЦИЯ О СООТВЕТСТВИИ

Заявитель Общество с ограниченной ответственностью «Энгельское приборостроительное объединение «Сигнал», ОГРН: 1026401974972

Место нахождения: 413119, Россия, Саратовская область, город Энгельс-19. Адрес места осуществления деятельности: 413119, Россия, Саратовская область, город Энгельс-19. Телефон: +78453750418. Факс: +78453751485. Адрес электронной почты: office@eposignal.ru

в лице Директора Никонова Александра Владимировича

заявляет, что Регуляторы давления газа серий СД; РДГБ; РДГК; РДНК; РДСК; РДГ; РДГ-П; VENIO-A; VENIO-B; VENIO-C; VENIO-D; VENIO-K, изготавливаемые по техническим условиям СЯМИ.493611-559ТУ «Регуляторы давления газа с входным давлением до 1,6 МПа»

изготовитель Общество с ограниченной ответственностью «Энгельское приборостроительное объединение «Сигнал». Место нахождения: 413119, Россия, Саратовская область, город Энгельс-19. Адрес места осуществления деятельности по изготовлению продукции: 413119, Россия, Саратовская область, город Энгельс-19
Код ТН ВЭД ЕАЭС 8481805910

Серийный выпуск.

соответствует требованиям

ТР ТС 010/2011 «О безопасности машин и оборудования»

Декларация о соответствии принята на основании

Протокола испытаний № 1080417 от 04.04.2017 года, испытательного центра Закрытого акционерного общества "Спектр-К", регистрационный номер аттестата аккредитации RA.RU.21ГД02. Сертификата на тип продукции № ЕАЭС RU С- RU.AB72.T.00237 от 06.04.2017 года, выданных Органом по сертификации Общества с ограниченной ответственностью "Научно-технический центр "Техно-стандарт", аттестат аккредитации номер РОСС RU.0001.11AB72 от 21.08.2015 года. Технических условий СЯМИ.493611-559ТУ, Обоснования безопасности СЯМИ.493611-507 ОБ, Протокола приемо-сдаточных испытаний от 20.02.2017 года, Паспорта РДНК ПС, Руководства по эксплуатации РДНК РЭ. Схема декларирования: 5д.

Дополнительная информация

Средний срок службы 30 лет, срок хранения не более 3 лет, условия хранения 7 по ГОСТ 15150-69. Перечень стандартов, в результате применения которых на добровольной основе обеспечивается соблюдение требований ТР ТС 010/2011 (смотри Приложение № 1 лист 1)

Декларация о соответствии действительна с даты регистрации по 12.04.2022 включительно



(подпись)

Никонов Александр Владимирович

(Ф.И.О. заявителя)

М.П.

Регистрационный номер декларации о соответствии: ЕАЭС N RU Д-RU.AB72.B.04403

Дата регистрации декларации о соответствии: 13.04.2017